



# NIEUWSBRIEF 2.0

NVM NEDERLANDSE VERENIGING VAN MODELBOUWERS • WWW.MODELBOUWERS.NL

Gerrit Volgers  
Hoofdredacteur



## Laat de boeren nu maar dorsen...

De Modelbouwer 2023-7 ligt voor u op tafel en daarmee hebben we de vakantie weer achter de rug. Als redacteur-voertuigen kreeg ik via Truckmodell het artikel van de Claas Dominator maaidorsmachine en ik kan u verzekeren dat het redigeren hiervan geen eenvoudige opgave was. Niet alleen het jargon vanuit het Duits naar het Nederlands vertalen, maar Wikipedia moest er bij gehaald worden om de werking van zo'n machine te begrijpen. Dat de auteur dan dit werkende RC-model ook nog in het voor deze categorie ongebruikelijke materiaal hout vervaardigde is dan ook verbazingwekkend. Even indrukwekkend is de MAN-brandweerwagen in schaal 1:8, die tot de laatste details natuurgetrouw functionerend is gerealiseerd. Het is aan de lengte van het gras te zien dat dit een schaalmodel is, anders was je gaan twijfelen. Deze lovende woorden doen niets af aan de kwaliteit van de andere modellen die in deze uitgave worden beschreven. De historische zeilschepen zijn een staaltje vakmanschap waar je "U" tegen zegt. De serie artikelen van deze modellen wordt in dit nummer afgerond, evenals die van de bouw van de gaffelschoener. Beginnende stoommodelbouwers kunnen zich storten op een (op perslucht) werkend model van een stoommachine met een lengte van 4cm. Zelfs voor kleinbehuisden is dit geen probleem. Nieuwe technieken op de markt voor het verchromen van kunststof onderdelen zijn voor alle modelbouwers interessant en nu binnen handbereik. Naast deze artikelen vindt u nog de nodige andere beschrijvingen die een bron van inspiratie kunnen zijn en daarmee gaan we het najaar van 2023 in.

Tot slot wijs ik u nog op de oproep van het bestuur van de NVM aan de leden om hun e-mail adres op te geven aan de secretaris zodat ze geïnformeerd kunnen worden over de laatste ontwikkelingen van de vereniging.

[Lees verder...](#)

**Postduif en Twitter zijn verleden tijd...** [Lees verder...](#)

**De NVM-Modelbouwdag komt er aan...** [Lees verder...](#)

**Historische Scheepsmodellen EXPO** [Lees verder...](#)

**Nieuws uit het TA** [Lees verder...](#)

**Voor uw Agenda** [Lees verder...](#)

**Links uit De Modelbouwer 7** [Lees verder...](#)



**Uitgave nummer 2023-7!**

(Wordt verzonden omstreeks 31 augustus)

Voor de inhoud: [klik hier...](#)

**Claas Dominator 108SL Maxi**  
Deel 1 - Een bijzondere oogstmachine van hout...



**De Kamper kogge**  
Deel 3



**MAN Tankautospuit van Sarnen**  
Schaal 1:8 - deel 2



**Een Goalkeeper in schaal 1:35**  
Deel 2



**Bouw van een miniatuurstoommachine**



**Mortierboot schaal 1:75**  
De bewapening en de tuigage - Deel 3



**Postduif en Twitter zijn verleden tijd...**  
...maar e-mail (nog) niet!



**Hardsoldeer-workshop voor modelbouwers**  
...voor beginners en gevorderden

**Stoomgemaal De Cruquijs**

**Arduino IDE 2.0**  
Arduino, maar dan beter...



**Modelbouwshow Rosmalen 2023**

**Russische torenmolen, schaal 1:50**



**Bouw van de gaffelschoener 'Irene'**  
Deel 9: Besturing, kiel en rest...



**Evenement Minitruck 2023**



**Verchromen van kunststoffen en andere materialen**  
Een vergelijking...



**Omrekenen van maten voor modellen**  
'eenvoudig' met de PC of laptop

## Postduif en Twitter zijn verleden tijd... ...maar e-mail (nog) niet!

Het blijft lastig om een kop te vinden die de aandacht van lezers trekt, zeker in dit tijdschrift waarvan menigeen vindt dat er toch al te weinig van zijn gading is. Maar wellicht lukt het deze keer..... Als vereniging zijn we statutair gehouden om minimaal één keer per jaar een Algemene Ledenvergadering te houden, waarvoor alle leden uitgenodigd moeten worden. Het aanschrijven van alle 1100 leden is een vermogensdelict en doet een aanslag op de begroting, die we niet willen. We beschikken echter maar over de helft van de e-mailadressen van onze direct aangesloten leden. Hierin willen we verandering aanbrengen en daarom doen we een dringend beroep op alle NVM-leden hun e-mailadres op te geven bij de secretaris van de NVM, Frans Kamman ([secretaris@modelbouwers.nl](mailto:secretaris@modelbouwers.nl)) of via deze link <https://nvm.wufoo.com/forms/oproep-leden-nvm/>

Ik hoop van harte dat u het belang hiervan voor het goed en efficiënt functioneren van de vereniging inziet en ons de gewenste informatie verschaft.

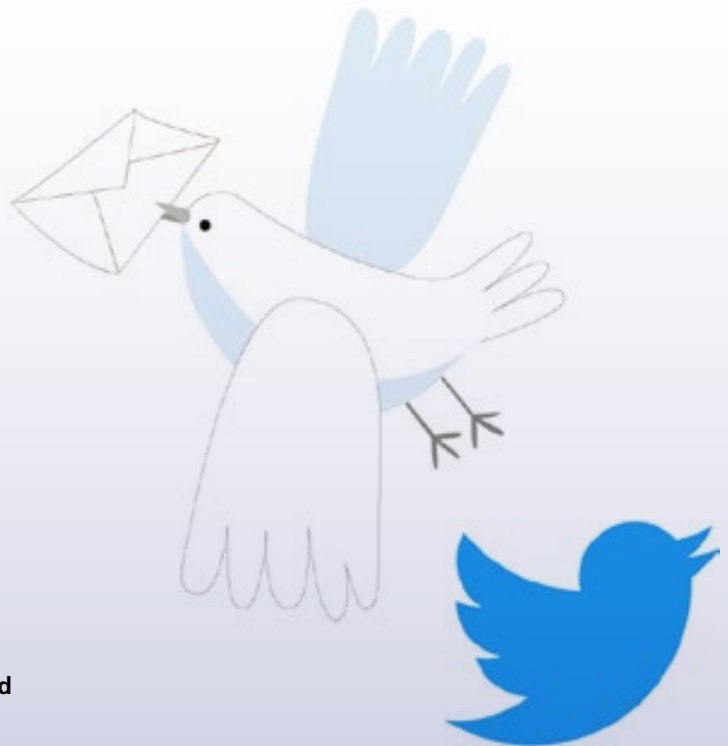

## De NVM-Modelbouwdag komt er aan...

Grote gebeurtenissen werpen hun schaduw vooruit, zo ook de jaarlijkse NVM Modelbouwdag. Deze zal worden gehouden op zaterdag 9 december 2023 in Houten. De voorbereiding van dit evenement is gestart, we zijn begonnen met de inventarisatie. Wie wil deelnemen en wat zijn de wensen met betrekking tot de ruimte en voorzieningen? U bent in de gelegenheid uw deelname aan te melden via <https://nvm.wufoo.com/forms/nvm-modelbouwdag-9-december-2023/>

Ook zal er een mailing uitgaan naar alle deelnemers van de vorige evenementen en de auteurs van artikelen van De Modelbouwers. Bezoekers kunnen de datum vast reserveren in hun agenda. Meer informatie zal verschijnen in de NVM-Nieuwsbrief, De Modelbouwer, de NVM website <https://www.modelbouwers.nl/> en het Modelbouwforum: <https://www.modelbouwforum.nl/>

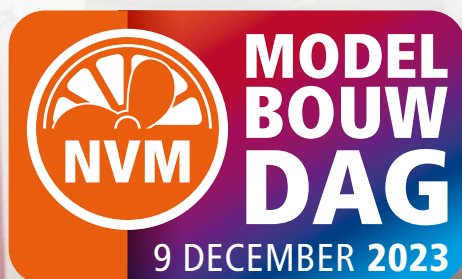



**30 SEPTEMBER 2023**  
**MODELBOUWERSDAG**

**Exposanten gratis**

Aanvang 10 uur - Laden en lossen vanaf 8:30 uur

**Scheepvaartmuseum Amsterdam**

Kattenburgerplein 1, Amsterdam

## Historische Scheepsmodellen EXPO



**Modelbouwers aanmelden via QR-code**

Voor meer informatie Ron van Leeuwen:  
ronvanleeuwen54@gmail.com of het Modelbouwforum (QR-code)



Modelbouwforum (klik)

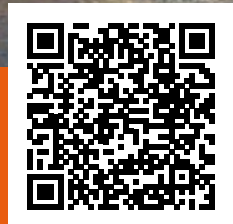

Aanmelden (klik)



De grootste treinenwinkel van Nederland!

# MODELSPoorBEURS

Wij adviseren u voordat u afreist naar de Modelspoorbeurs in HOUTEN en NIJMEGEN eerst onze site [www.modelspoorbeurs.nl](http://www.modelspoorbeurs.nl) te raadplegen. Alleen hierop treft u de laatste informatie betreffende onze modelspoorbeurzen aan.

\* in samenwerking met hcc!m

**hcc!m**

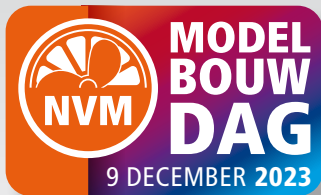

Jeugdigen t/m 11 jaar gratis (mits onder begeleiding van een volwassene).  
Informatie, aanmeldingen of reserveringen bel: 0481 - 353 288

**Algemeen Deelnemerssecretariaat:**

R. Hobma, Pascalweg 6A, 6662 NX Elst (Gld), Tel: 0481 - 353 288

## Beursagenda 2023

In: **Expo Houten** Meidoornkade 24 - 3992 AE Houten **Gratis parkeren**

7 oktober 2023*	20 januari 2024
11 november 2023 <b>Houten Digitaal*</b>	23 t/m 24 februari 2024 <b>Houten op RAIL(s)</b>
9 december 2023 <b>+ NVM MODELBOUWDAG</b>	30 maart 2024*
	18 mei 2024

## Beursagenda 2024

22 juni 2024*
24 augustus 2024
5 oktober 2024*
9 november 2024 <b>Houten Digitaal*</b>
7 december 2024 <b>+ NVM MODELBOUWDAG</b>

**Tot ziens op de grootste Modelspoorbeurs van Europa, waar men meestal ook vindt wat men zoekt!**

[www.modelspoorbeurs.nl](http://www.modelspoorbeurs.nl)

[info@modelspoorbeurs.nl](mailto:info@modelspoorbeurs.nl)

**HOBMA**  
**HM**  
**MODELBOUW**



**Pascalweg 6A - Elst - [www.hobmamodelbouw.nl](http://www.hobmamodelbouw.nl)**

Ma t/m vr 10.00 - 18.00 uur - Zaterdag 10.00 - 17.00 uur

Een viertal nieuwe tekeningen deze maand. Om te beginnen de in dit nummer beschreven Miniatuur Oscillerende Machine volgens ontwerp van Theo Brökerhof. Deze tekening is samengesteld door een samenstelling, getekend door Gerrit Volgers en de twee oorspronkelijke tekeningen van de hand van Theo Brökerhof. Het geheel staat op drie bladen A4 met nummer **60.01.068** voor de prijs van € 13,85. De tekst bij de details is Duits, maar dat zal met de beschrijving erbij geen probleem zijn.

In het artikel van Jaap Kamphuis over verscalen van tekeningen verwijst hij naar tekening **40.35.012**, van de klokkenstoel van Wijnjewoude. Dit object is zeer gedetailleerd in tekening gebracht op vijf bladen A3 en twee bladen A4 en kost daarmee € 29,77.

Dan hebben we weer een tweetal tekeningen uit de collectie Vellekoop voor u. Spoorwagematerieel, getekend voor spoor 0, echter op een schaal van 1:40. Om te beginnen het NS Coupérijtuig 3e Klasse C 6101 – 6188 (voorheen SS C 861 – 948). Deze tekening, met nummer **29.05.194** staat op twee bladen A2. Het tweede blad bevat een uitslag voor de body van het rijtuig. De prijs voor deze tekening is € 29,00. Op tekening **29.05.201** op formaat A2 vinden we de HSM-bagagewagen D 2805 – 2811, 2819 (later NS D 5001 – 5008), deze tekening kost € 17,50.

Dat was het weer voor deze keer.

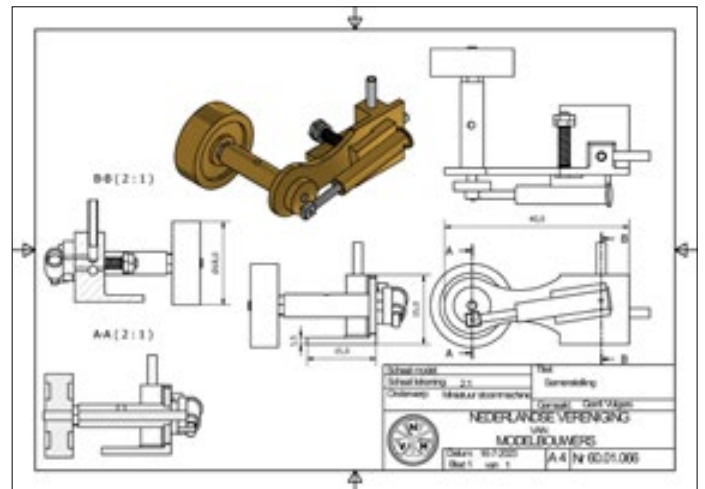
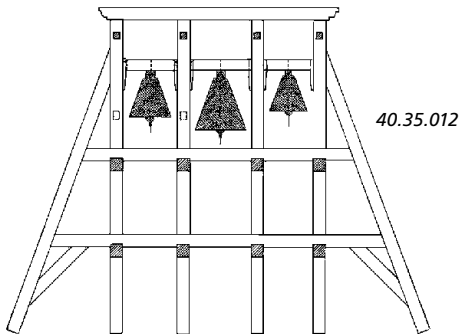

60.01.068

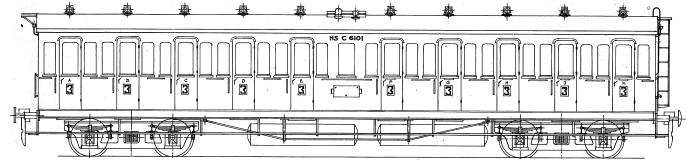

29.05.194

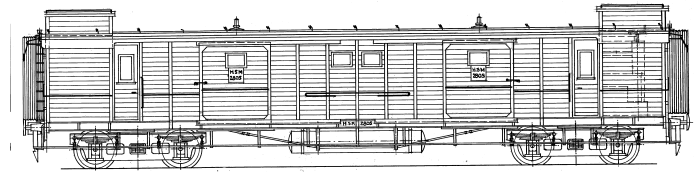

29.05.201

# Ontvang 25%

## korting op je bestellingen!

Door lid te worden van de NVM. En u krijgt 10x per jaar het magazine De Modelbouwer.

Uw evenement of Open Dag in deze agenda?  
Meld het evenement dan aan via het formulier op [www.modelbouwers.nl](http://www.modelbouwers.nl) via de link "aanmelden evenement", of stuur een email met alle gegevens of uw persbericht naar [agenda@modelbouwers.nl](mailto:agenda@modelbouwers.nl) Voor tijdige plaatsing moet uw aanmelding vier weken voor verschijnen van de Modelbouwer in ons bezit zijn.

### 23 en 24 september

Stoommodellenweekend in het Nederlands Stoommachine Museum te Medemblik; aanmeldn voor deelname via [els.goetjes@stoommachinemuseum.nl](mailto:els.goetjes@stoommachinemuseum.nl) . info: [www.stoommachinemuseum.nl](http://www.stoommachinemuseum.nl)

### 30 september

Expo Historische Scheepsmodelbouw; Nederlands Scheepvaartmuseum Amsterdam. Kattenburgerplein 1, Amsterdam; aanvang 10.00..

### 29 oktober

Stoomdag in het Cultureel Centrum Holstohus te Olst; Aletta Jacobsplein 1, 8121 KG Olst; aanmelden voor deelname via [hanshogeslag@kpnmail.nl](mailto:hanshogeslag@kpnmail.nl)

### 25 November

Euro Scale Modelling; door IPMS Nederland georganiseerde tentoonstelling en wedstrijd voor plastic modelbouw; Expo Houten, Meidoornlaan 24, 3992 AE Houten open 10 – 17; info: [www.euroscalemodelling.nl](http://www.euroscalemodelling.nl) of [www.ipms.nl](http://www.ipms.nl)

### 2024

### 24 en 25 februari

33e Modelbouwshow; Zeelandhallen Goes.

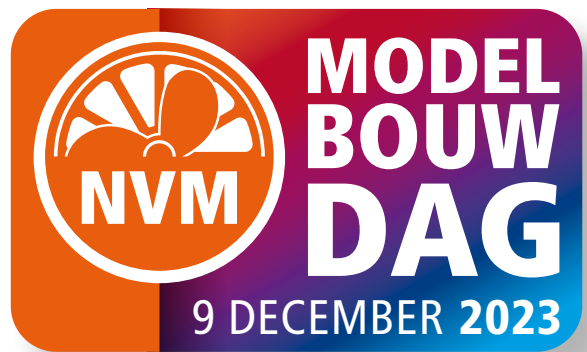

## Links uit De Modelbouwer 7

Artikel			
Cruquius	Animatie filmpje		<a href="#">Klik hier</a>
Mortierboot DI 3	Lijnbaan voor touwslaan	Syren Ship Model Company ShipWorkshop.com	<a href="#">Klik hier</a> <a href="#">Klik hier</a>
Arduino IDE 2.0	Dowloaden software		<a href="#">Klik hier</a>

